

# HFRV020E

输出端螺栓紧固型外形尺寸图  
Bolt clamping output shaft type

型号代码  
Type code

# HFRV020E

输入轴名称: 20E输入轴- $\phi 30 \times 100$

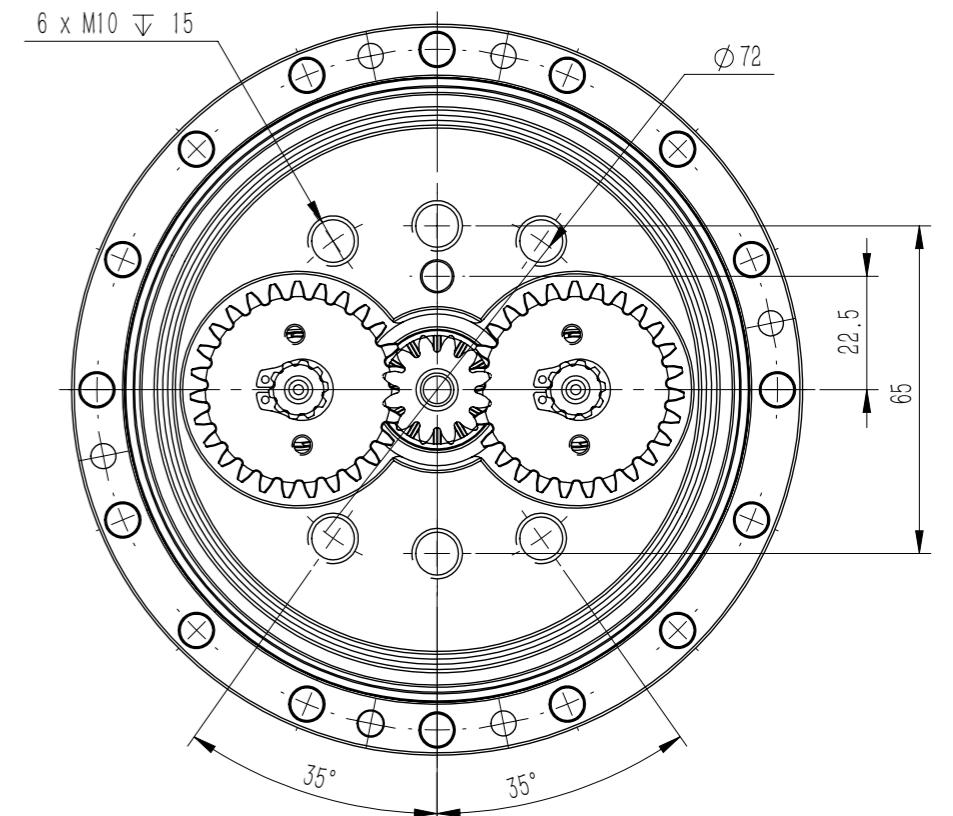
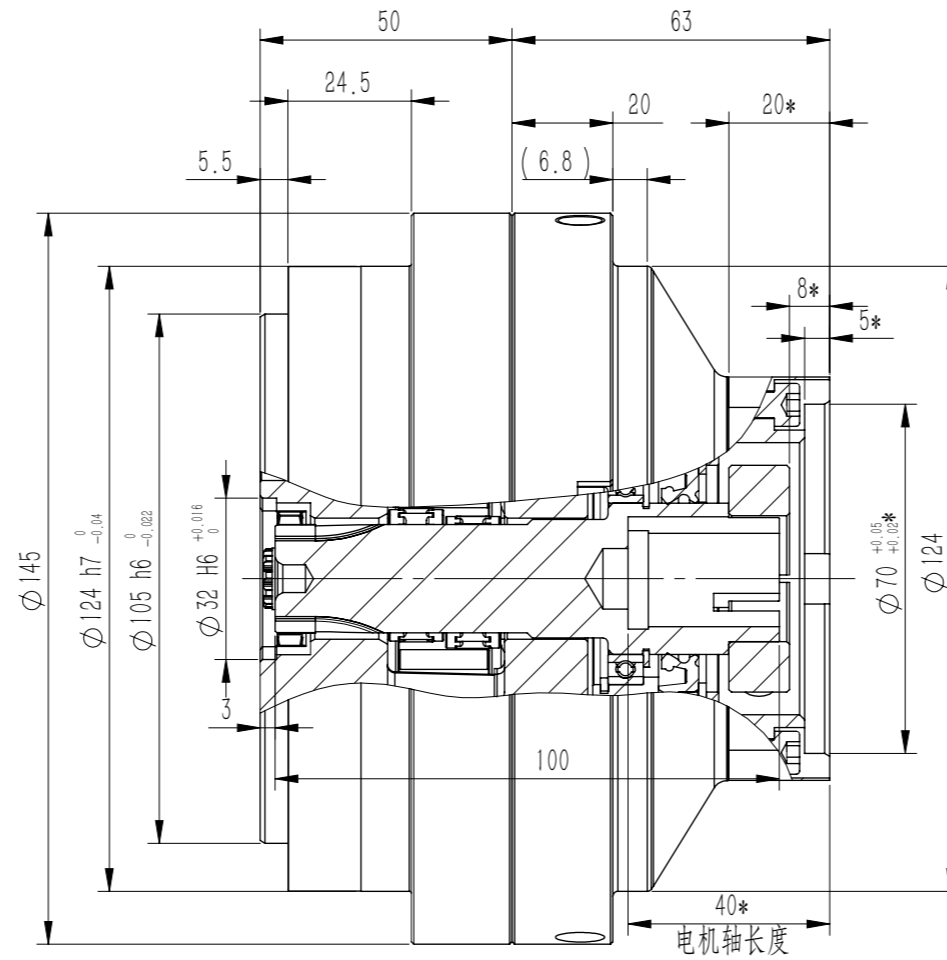
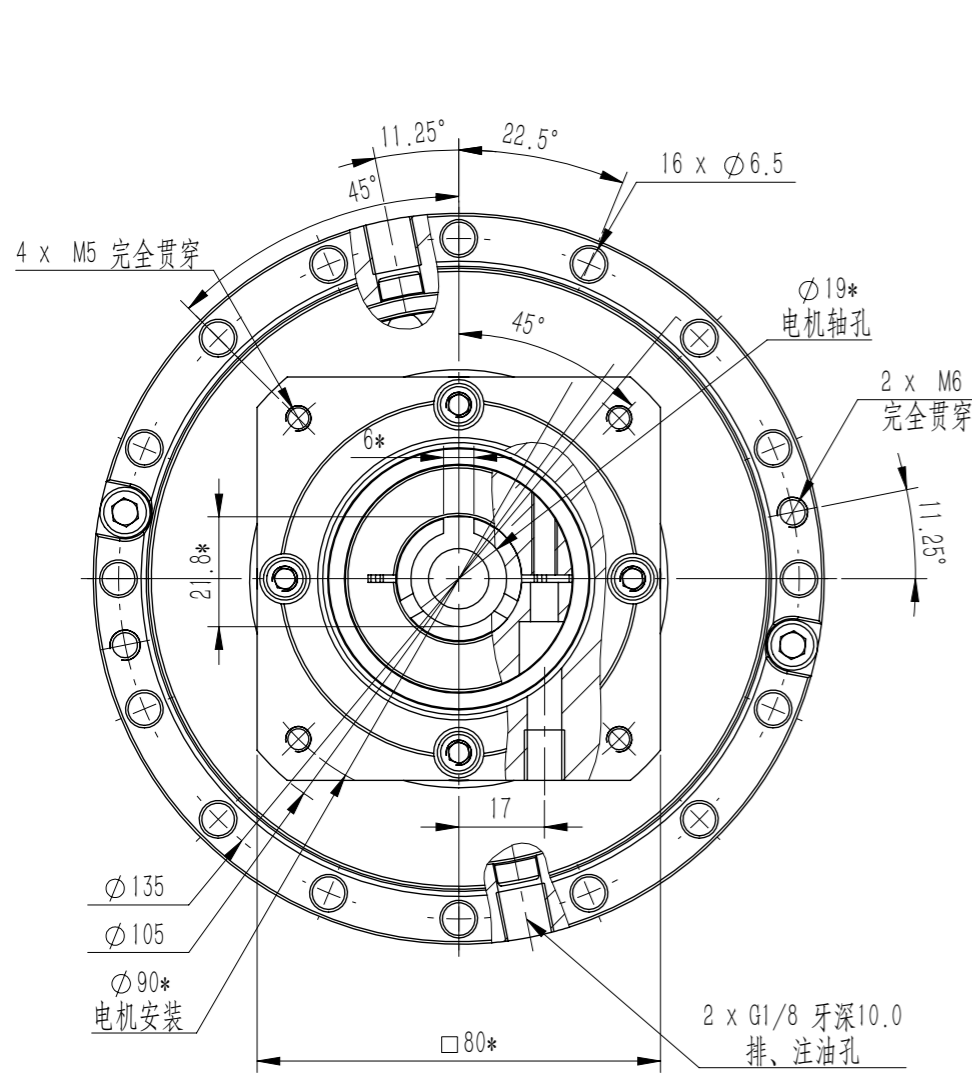

- 备注:
1. 减速机标准减速比: 57、81、105、121、141、161, 可根据客户要求定制减速比;
  2. 带\*尺寸根据电机尺寸确定
  3. 固定减速机使用16-M6内六角圆柱头螺钉(12.9级), 锁紧力矩:  $15.6 \pm 0.78 \text{ N.m}$ ; 与输出盘连接使用6-M10内六角圆柱头螺钉(12.9级), 锁紧力矩:  $73.5 \pm 10.2 \text{ N.m}$ ;
  4. 减速机出厂带输出端挡油板, 在使用减速机时需将螺钉松开, 拆掉挡油板, 并注意减速机朝向, 防止油脂泄漏。

上海枫信传动机械有限公司

|     |     |                  |               |          |    |        |
|-----|-----|------------------|---------------|----------|----|--------|
| 12  | 标准件 | 内六角圆柱头螺钉M6 x 30  | ----          | 45#      | 2  |        |
| 11  | 标准件 | 内六角圆柱头螺钉M5 x 20  | ----          | 45#      | 4  |        |
| 10  | 标准件 | 孔用弹性挡圈A型45       | ----          | 65Mn     | 1  |        |
| 9   | 标准件 | 开口光轴固定环25-45-12  | ----          | 45#      | 1  |        |
| 8   | 标准件 | 油封30-45-8        | ----          | ----     | 1  |        |
| 7   | 标准件 | 轴用弹性挡圈A型30       | ----          | 65Mn     | 1  |        |
| 6   | 标准件 | 孔用弹性挡圈A型42       | ----          | 65Mn     | 1  |        |
| 5   | 标准件 | 深沟球轴承61806       | ----          | GCr4     | 1  |        |
| 4   | 零件  | 20E输入轴           | ----          | 20CrMo   | 1  |        |
| 3   | 零件  | 20E电机法兰-80x80-20 | H020E681      | 6061 铝合金 | 1  | 高度20.0 |
| 2   | 零件  | 20E减速器法兰-铸件加工    | H020E680      | 6061 铝合金 | 1  |        |
| 1   | 组件  | 20E减速器总装i105     | H020E000-i105 | ----     | 1  |        |
| 项目号 | 分类  | 名称               | 图号            | 材料       | 数量 | 备注     |