

HFRV080E

输出端螺栓紧固型外形尺寸图
Bolt clamping output shaft type

型号代码
Type code

HFRV080E

输入轴: 80E输入轴 $\phi 42 \times 128$

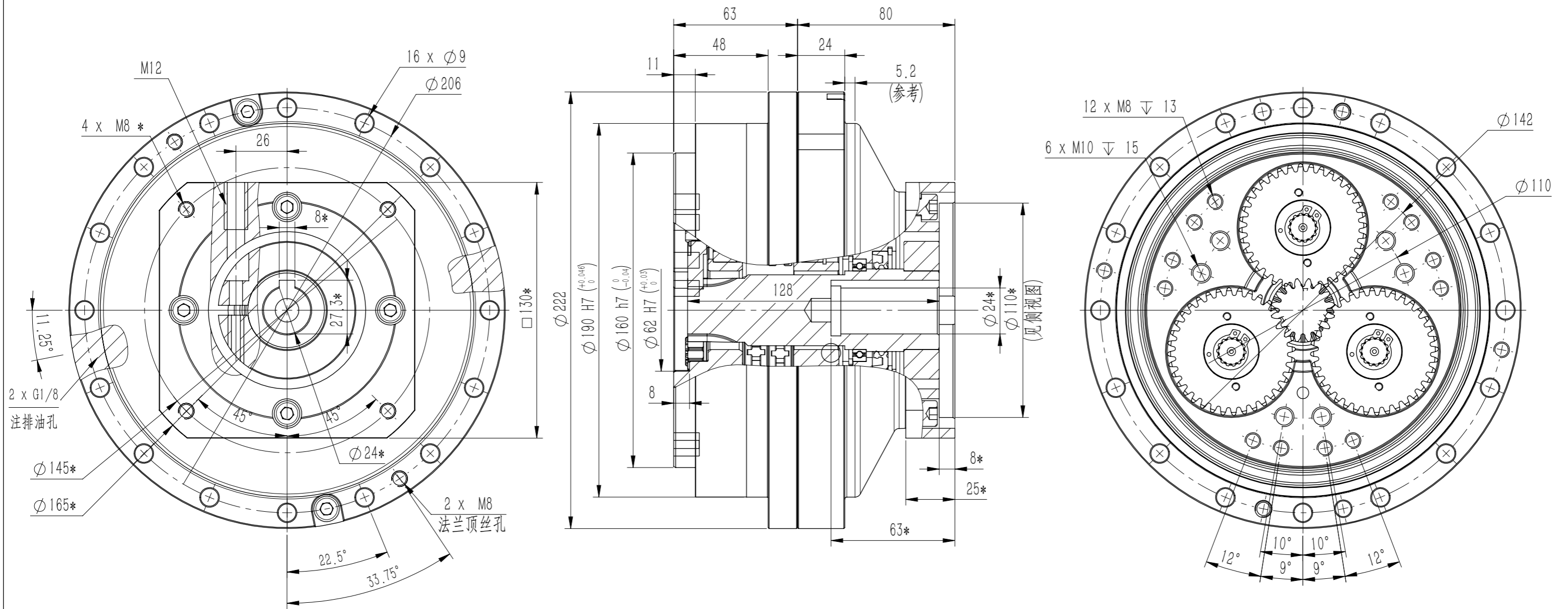

备注:

1. 减速机标准减速比: 57、81、101、121、153 可根据客户要求定制减速比;
2. 带*尺寸根据电机尺寸确定
3. 固定减速机使用 16-M8 内六角圆柱头螺钉 (12.9 级), 锁紧力矩: $37.2 \pm 1.86 \text{ N.m}$;
与输出盘连接使用 6-M10 内六角圆柱头螺钉 (12.9 级), 锁紧力矩: $73.5 \pm 3.43 \text{ N.m}$;
12-M8 内六角圆柱头螺钉 (12.9 级), 锁紧力矩: $37.2 \pm 1.86 \text{ N.m}$;
4. 减速机出厂带输出端挡油板, 在使用减速机时需将螺钉松开, 拆掉挡油板, 并注意减速机朝向, 防止油脂泄漏。